

OMNIFILTER®

293 Wright St. • Delavan, WI 53115
Phone: 1-800-937-6664
www.omnifilter.com

Complete Household Water Filter

INSTALLATION INSTRUCTIONS

Filtre à eau complet pour toute la maison

INSTRUCTIONS D'INSTALLATION

Filtro de agua completo para uso doméstico

INSTRUCCIONES DE INSTALACIÓN

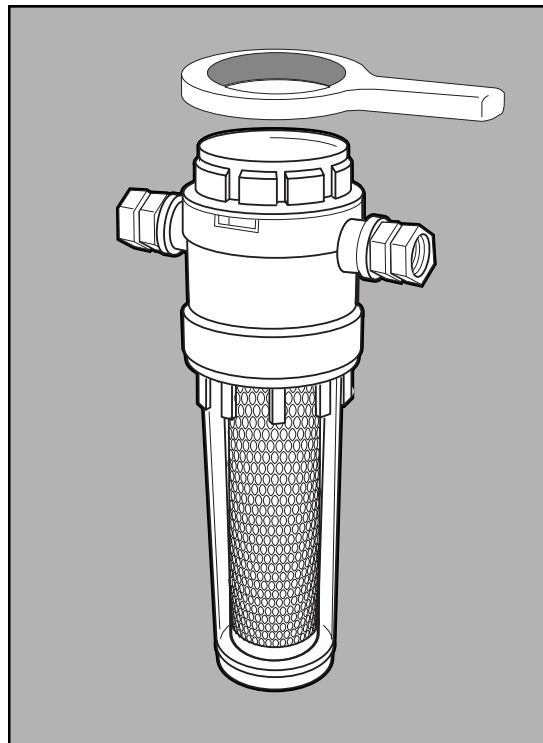

Model U25, Series A **Modèle U25, Serie A** **Modelo U25, Series A**

*For further operating, installation, or
maintenance assistance:*

**Call Omnifilter Customer Service
at 800-937-6664**

English Pages 2-3
Repair Parts Page 8

*Pour de tout autre renseignement
concernant le fonctionnement,
l'installation ou l'entretien :*

**Appelez le service à la clientèle
en composant le : (800) 937-6664**

Français Pages 4-5
Pieces de Rechange Page 8

*Para mayor información sobre la
operación, instalación o el
mantenimiento:*

**Llame al Servicio al Cliente de
Omnifilter: 800-937-6664**

Español Paginas 6-7
Piezas de Repuesto Pagina 8

NOTICES

Carefully read and follow instructions.

Use the unit only in ambient air temperatures of 35–100° F (2–38° C) and water temperatures of 35–100°F (2–38° C).

This installation must comply with all applicable state and local regulations.

Do not use with water that is microbiologically unsafe or of unknown quality without adequate disinfection before or after the system.

Do not expose the unit to direct sunlight or use this unit outdoors. Do not use electrical heating tape on this unit.

Do not use pipe compound (“pipe dope”), sticks, or similar compounds with this unit; they contain petroleum derivatives which will cause crazing and cracking of the plastic in the filter.

Do not use aerosol sprays (bug spray, cleaning fluids, etc.) near the filter; they contain organic solvents which will cause crazing and cracking of the plastic in the filter.

Use only teflon tape without adhesive backing to seal joints.

Use only soap and water to clean filter housing and components.

Change the cartridge every 3 months (or more often if you notice a sustained drop in water pressure or a change in the taste of the water). Follow the “Procedure For Cartridge Change” (Page 3) when changing cartridges. Use only OMNIFILTER replacement cartridges.

The fittings included with this unit allow for installation with 3/4” copper pipe. If your plumbing is NOT 3/4” copper (for example, if it is galvanized), additional fittings are required.

Install the unit vertically (with cartridge tank pointing down) ahead of the hot water heater. Allow 3” clearance below the cartridge tank to allow for changing the cartridge.

DO NOT use a torch near the unit.

This unit is designed for non-commercial use on cold water lines only.

Wear safety glasses during installation.

▲ WARNING Risk of electrical shock. If your water pipes are used to ground your house’s electrical system, install a No. 8 AWG (8.4mm²) jumper wire (or larger) around the filter (see Figure 1). The jumper wire must be connected at both ends by a pressure wire fitting or other connection that satisfies NEC or CEC and local codes. Consult a building inspector or licensed electrician for more information.

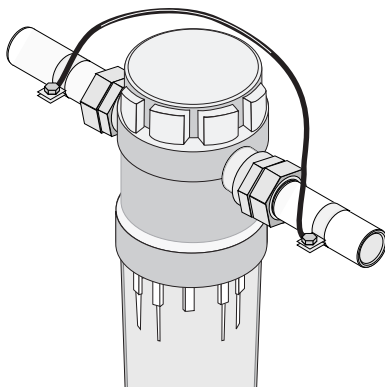

Figure 1

PERFORMANCE DATA

Operating Pressure: 25–125 psi (172–862 kPa)

Operating Temperature: 35°–100° F (2°–38° C)

Rated Flow: 5 gpm (19 lpm)

OMNI Replacement Cartridges

Filter Cartridge	Ave. Cartr. Life	Flow Rate	Nominal Micron Rating	Reduces Sediment & Rust Particles	Improves Taste Reduces Odor & Chlorine*
T01-SS Series A**	3 Mos.	5 gpm	1	X	X
RS2*	3 Mos.	5 gpm	10	X	
RS1*	3 Mos.	5 gpm	20	X	
RS3*	3 Mos.	5 gpm	20	X	

* Based on manufacturer’s internal testing.

** T01-SS Series A (single pack) and T01-DS Series A (double pack). T01-SS Series A is included with unit.

INSTALLATION INSTRUCTIONS

Tools and Fittings Needed:

For Installation with Copper Pipe:

- Tubing cutter (preferred) or hacksaw to cut into pipes
- 10” Adjustable wrench or 1-1/4” open end wrench to tighten locknuts

For Installation with Galvanized Pipe:

- 1 Union plus a 2” Nipple
- Pipe cutter or hacksaw to cut into pipes
- Pipe wrenches to tighten union and nipple
- Pipe threader (some hardware stores will thread pipe for you at purchase – one approach would be to remove one section of pipe and purchase two sections for reinstallation that, together, measure 8” shorter than the piece you removed.)
- Paint thinner or solvent (NOT gasoline) to clean new threads
- Teflon tape without adhesive backing for sealing joints.

All Installations

1. Turn off the main water supply valve and open a faucet on the lowest level of your home to drain the system.
2. Cut out the template (located on the bottom of Page 8) that matches your system’s piping.
3. Place the template on the pipe and cut the pipe as shown in Figure 2.

NOTICE: Have a bucket handy to catch any water that may come out of the pipe.

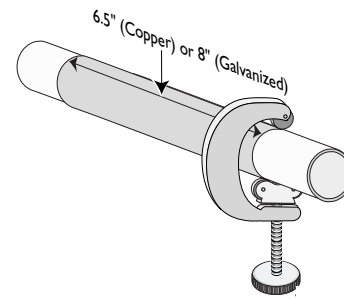

Figure 2

4. **Copper pipe:** Go to Step 5 under “Installation on 3/4” Copper Pipe”.

Galvanized pipe: Go to Step 5 under “Installation on Galvanized Pipe”.

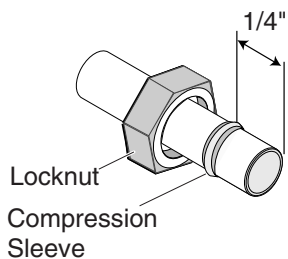

Figure 3

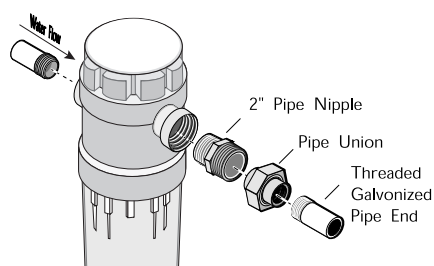

Figure 4

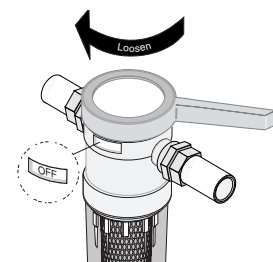

Figure 5

Installation on 3/4" Copper Pipe:

- Place the lock nuts on the pipe, small end first. Follow the lock nuts with the brass compression sleeves (one for each cut pipe end). Slide each brass compression sleeve up 1/4" from the cut end of the pipe (see Figure 3).
- Thread the brass compression fittings into the ports in the housing. Be sure that the red Vibra-Seal end of the fitting goes into the port. Tighten the compression fittings with the 1-1/4" wrench until they are snug. **DO NOT OVERTIGHTEN.**
- Place the filter (with its fittings) in position on the pipe. Be sure that the port marked "IN" is on the side toward the water meter so that the flow enters the filter through this port.
- Insert the copper pipe into the inlet, making sure that the copper pipe bottoms out inside the filter head. Tighten the left-hand lock nut securely with the wrench. Hold the fitting with a wrench to prevent overtightening it in the housing.
- Repeat Step 8 with the outlet compression fitting, sleeve, and nut. Skip to Step 10 under "All Installations".

Installation on Galvanized Pipe:

- Thread the cut pipe ends and clean all traces of cutting oil, rust, hardened pipe compound, etc., from all threads that will be attached to the unit. Clean the pipe threads with paint thinner or solvent (NOT gasoline) and dry them with a clean rag; remove all chips; polish and deburr. Use only teflon tape (without adhesive backing) on the pipe threads attached to this unit.
- Apply teflon tape three turns around the threads of the pipe coming from the water meter. Using the "IN" port, hand screw the filter onto the water pipe until it is tight. Removing the tank will make this easier. **DO NOT OVERTIGHTEN.**
- Wrap three turns of teflon tape around each end of the 2" nipple and screw one end into the "OUT" port on the filter. Screw the union onto the other end of the nipple.
- Wrap the remaining pipe thread with teflon tape and screw the other side of the union onto it until tight.
- Assemble the union and tighten the large nut securely. Make sure that the pipe ends align and that the union is clean for a water-tight fit (no tape or compound on the union-half threads). See Figure 4.

All Installations:

- Install the filter cartridge in the Cartridge Tank.
- To avoid flooding and water damage, make sure that the O-Ring between the housing and the tank is in good condition and properly seated in its groove when reassembling the unit.
- The filter is now ready to test. Turn the filter top (using the blue wrench supplied with the filter) clockwise to "OFF". Slowly open the main water supply valve and check for leaks. Turn the filter top (again using the wrench) from "OFF" to "FILTER". If any fittings or joints leak, tighten slowly until the dripping stops.
- Open the faucet and flush the filter for at least 10 minutes after installation to remove the trapped air. Flush the unit for at least 10 seconds every time you use water for drinking or cooking, especially if the water tap is not used daily.

WHEN TO CHANGE THE CARTRIDGE

The cartridge's life depends on the water volume used and the substances in the water. Normally the cartridge should be changed at intervals of ninety days or less. Replace it sooner if the water pressure at the faucet begins to drop noticeably or if you notice changes in the taste, color, or flow of the filtered water.

NOTICE: Certain types of harmless bacteria will attack cellulose material. Cartridges containing cellulose may seem to disintegrate, produce a "sewer" or "rotten egg" odor, or form a black precipitate due to bacteria. If this happens, consult OMNIFILTER Customer Service for advice.

PROCEDURE FOR CARTRIDGE CHANGE

- Place a pan under the unit to catch any spilled water.
- Turn the filter top (using the blue wrench supplied with the cartridge) clockwise about 45° to "OFF" (see Figure 5).
- Fit the wrench onto the ribs of the tank and turn it slowly to the left to release the pressure and loosen the tank.
- Support the tank as you unscrew it. Pour out the water from the tank and remove and discard the old cartridge. Wipe the inside of the tank clean and dry with a soft cloth.
- Insert a new cartridge into the tank, making sure that it seats over the center post on the tank bottom.
- Lubricate the tank O-ring with a good grade of silicone grease or food-grade vegetable oil and check it for damage. If cut, abraded, or stretched, replace it with a new one.
- Screw the filter tank back onto the filter housing. Hand-tighten the tank. **DO NOT OVER TIGHTEN.**
- Turn the top of the filter to "FILTER" with the filter wrench.

NOTICE: If the tank O-ring leaks after you have tightened the tank with the wrench, **DO NOT** tighten it anymore. Instead, loosen it and make sure that the cartridge is seated over the center tube in the head assembly (not pushing against it). After centering the cartridge, re-tighten the tank and again check for leaks.

9. Open a faucet for about 10 minutes to allow any accumulation of air, fines, etc., to flush out.

NOTICE: Use only genuine OMNIFILTER replacement cartridges for best results. Failure to use OMNIFILTER replacement cartridges will void your warranty.

TO BYPASS THE FILTER

When watering lawns or doing other projects that don't require filtered water, the U25 Series A Complete Household Water Filter System can be bypassed.

- Turn the filter top (using the blue wrench supplied with the cartridge) clockwise about 45° to "BY-PASS". Refer to Figure 5 under the "Procedure for Cartridge Change." section.
- To continue use of the Filter System, turn the filter top (using the blue wrench supplied with the cartridge) counter-clockwise about 45° to "FILTER".

NOTAS

Lire attentivement les instructions qui suivent et les observer scrupuleusement. N'utiliser le filtre que par des températures ambiantes variant entre 35 et 100 °F (2 et 38 °C) et avec une eau dont la température varie entre 35 et 100 °F (2 et 38 °C).

L'installation doit se conformer à tous les règlements en vigueur de la province et de la municipalité.

Ne pas utiliser ce filtre avec de l'eau microbiologiquement dangereuse ou de qualité inconnue sans prévoir une désinfection adéquate avant ou après le système.

Ne pas exposer le filtre directement aux rayons du soleil et ne pas l'utiliser à l'extérieur.

Ne pas utiliser de ruban chauffant électrique avec ce filtre.

Ne pas utiliser de pâte pour raccords filetés ou de produits identiques avec ce filtre, car ces produits contiennent des dérivés du pétrole qui causeront le craquelage et la fissuration du plastique du filtre.

Ne pas utiliser de pulvérisations en aérosol (pulvérisations insecticides, liquides nettoyants, etc.) près du filtre; ces produits contiennent des solvants organiques qui causeront le craquelage et la fissuration du plastique du filtre.

Pour rendre les raccords étanches, n'utiliser que du ruban d'étanchéité en téflon non adhésif.

N'utiliser que du savon et que de l'eau pour nettoyer la cuve et les éléments du filtre.

Remplacer la cartouche tous les 3 mois (ou plus souvent si on remarque une chute constante de la pression de l'eau ou si l'eau a un goût différent).

Pour remplacer la cartouche, procéder comme il est indiqué sous «Comment remplacer la cartouche» (page 5). N'utiliser que des cartouches de rechange OMNIFILTER.

Les raccords livrés avec ce filtre permettent de brancher le filtre sur un tuyau en cuivre de 3/4 de pouce. Si les tuyaux existants ne sont PAS des tuyaux en cuivre de 3/4 de pouce (s'ils sont galvanisés, par exemple), d'autres raccords seront requis.

Poser le filtre à la verticale, sa cuve étant orientée vers le bas et avant le chauffe-eau. Laisser un dégagement de 3 pouces sous la cuve pour pouvoir remplacer la cartouche.

NE PAS utiliser de chalumeau près du filtre en plastique.

Ce filtre est conçu pour être utilisé à des fins non commerciales et ne doit être branché que sur une conduite d'eau froide.

Porter des lunettes de sécurité pour procéder à l'installation de ce filtre.

⚠ AVERTISSEMENT Risque de secousses électriques. Si les tuyaux d'eau sont utilisés pour mettre à la terre l'installation électrique de l'habitation, poser un fil de liaison de calibre n° 8 AWG (8,4 mm²) (ou de plus gros diamètre) entre les tuyaux d'arrivée et de sortie du filtre (voir la Figure 1). Chaque extrémité du fil de liaison doit être serrée sur les tuyaux à l'aide de colliers ou de toute autre connexion conforme aux codes NEC ou CCE et de la municipalité. Pour de plus amples renseignements, s'adresser à l'inspecteur des bâtiments ou à un électricien qualifié.

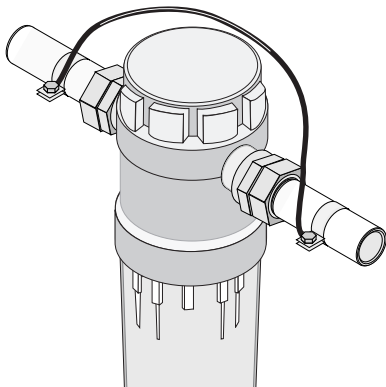

Figure 1

DONNÉES DE RENDEMENT

Pressions de fonctionnement : De 172 à 862 kPa
(de 25 à 125 lb/po²)

Températures de fonctionnement : De 2 ° à 38 °C
(de 35 ° à 100 °F)

Débit nominal : 19 L/min (5 gal/min)

Cartouches de rechange OMNI

Cartouche filtrante	Durée moy. de la cartouche	Débit nominal gal/min (l/min)	Débit nominal (en microns)	Diminue les particules de sédiments et de rouille	Améliore le goût Diminue les odeurs et le chlore*
T01-SS Série A**	3 mois	5 (19)	1	X	X
RS2*	3 mois	5 (19)	10	X	
RS1*	3 mois	5 (19)	20	X	
RS3*	3 mois	5 (19)	20	X	

* D'après des contrôles internes effectués par le fabricant.

** T01-SS, série A (emballage simple) et T01-DS, série A (emballage double).
Une cartouche filtrante T01-SS, série A, est livrée avec le filtre.

INSTRUCTIONS D'INSTALLATION

Outils et raccords requis :

Pour installer le filtre sur des tuyaux en cuivre :

- Un coupe-tube (de préférence) ou une scie à métaux pour couper les tuyaux.
- Une clé à mollette de 10 pouces ou une clé à fourche de 1 1/4 pouce pour serrer les écrous.

Pour installer le filtre sur des tuyaux galvanisés :

- Un raccord union et un mamelon de 2 pouces.
- Un coupe-tube ou une scie à métaux pour couper les tuyaux.
- Des clés à tuyaux pour serrer le raccord union et le mamelon.
- Une filière à tuyaux (certaines quincailleries filèteront les tuyaux si on les achète chez elles - une méthode consiste à couper un morceau de tuyau et d'en acheter deux morceaux qui, ensemble, mesureront 8 pouces de moins que le tuyau que l'on a coupé).
- Du diluant ou du solvant à peinture (PAS d'essence) pour nettoyer les filets neufs.
- Du ruban d'étanchéité en téflon non adhésif pour rendre les raccords étanches.

Pour toutes les installations

1. Fermer le robinet de l'arrivée d'eau principale de l'habitation, puis ouvrir un robinet se trouvant à l'étage le plus bas de l'habitation pour vider les tuyauteries du système.
2. Couper le gabarit (en bas de la page 8) qui correspondra à la tuyauterie du système.
3. Poser le gabarit sur le tuyau et couper le tuyau comme il est illustré à la Figure 2.

NOTA : Il faut avoir à portée de la main un seau afin de pouvoir récupérer l'eau qui risquerait de couler du tuyau.

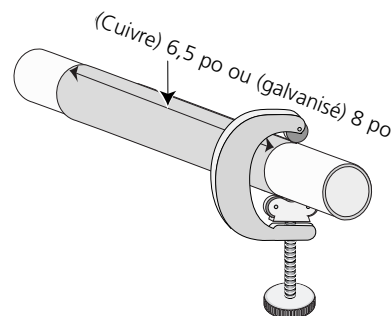

Figure 2

4. **Tuyaux en cuivre** : Passer à l'opération 5 sous «Installation sur un tuyau en cuivre de 3/4 de pouce».
Tuyaux galvanisés : Passer à l'opération 5 sous «Installation sur un tuyau galvanisé».

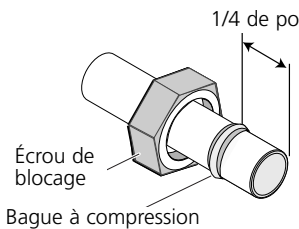

Figure 3

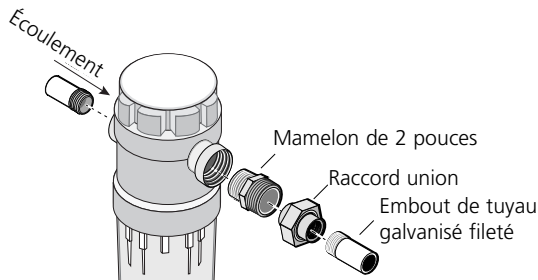

Figure 4

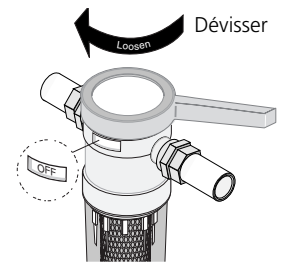

Figure 5

Installation sur un tuyau en cuivre de 3/4 de pouce :

- Glisser un écrou sur chaque extrémité du tuyau coupé, son petit côté en premier. Glisser ensuite les bagues à compression en laiton (une sur chaque extrémité du tuyau coupé). Glisser les bagues à compression en laiton jusqu'à 1/4 de pouce de chaque extrémité du tuyau coupé (voir la Figure 3).
- Visser les raccords à compression en laiton dans les orifices de la cuve. S'assurer que le côté Vibra-Seal rouge des raccords pénètre dans les orifices. Serrer les raccords à compression avec une clé de 1 1/4 pouce jusqu'à ce qu'ils soient bien serrés. NE PAS LES SERRER EXAGÉRÉMENT.
- Mettre le filtre (avec ses raccords) en position sur le tuyau. S'assurer que l'orifice repéré «IN» est orienté vers le côté compteur d'eau de façon que l'eau arrive dans le filtre par cet orifice.
- Introduire le tuyau en cuivre dans l'orifice d'arrivée, en s'assurant qu'il vient en butée à l'intérieur de la tête du filtre. À l'aide d'une clé, serrer fermement l'écrou de verrouillage gauche. IMMOBILISER le raccord avec une clé pour éviter de le serrer exagérément dans la cuve.
- Répéter l'opération 8. pour le raccord à compression, le mamelon et l'écrou, côté sortie. Ne pas tenir compte de l'opération 10. sous la rubrique « Pour toutes les installations ».

Installation sur un tuyau galvanisé :

- Fileter les extrémités du tuyau coupé et enlever toutes les traces d'huile de coupe, de rouille, de pâte d'étanchéité pour raccords filetés durcie, etc., des filets à visser sur le filtre. Nettoyer les filets de chaque extrémité du tuyau avec du diluant ou du solvant à peinture (PAS d'essence); les essuyer et les sécher avec un chiffon sec. Enlever tous les copeaux, tout le poli et toutes les bavures. Envelopper de ruban d'étanchéité en téflon (non adhésif) les filets du tuyau qui seront vissés sur le filtre.
- Envelopper les filets du tuyau venant du compteur d'eau de trois tours de ruban d'étanchéité en téflon. Dans l'orifice repéré «IN», visser à la main le filtre sur le tuyau d'eau jusqu'à ce qu'il soit serré. Il sera plus facile d'installer le filtre si on dépose sa cuve. NE PAS SERRER EXAGÉRÉMENT.
- Envelopper chaque extrémité du mamelon de 2 pouces de trois tours de ruban d'étanchéité en téflon, puis visser une extrémité du mamelon dans l'orifice repéré «OUT» du filtre. Visser le raccord union sur l'autre extrémité du mamelon.
- Envelopper les filets du tuyau avec du ruban d'étanchéité en téflon, puis visser l'autre côté du raccord union sur le tuyau jusqu'à ce qu'il soit bien serré.
- Assembler le raccord union, puis serrer fermement le grand écrou. S'assurer que les extrémités du tuyau s'alignent et que le raccord union est propre pour obtenir une bonne étanchéité (ne pas mettre de ruban d'étanchéité ni de pâte pour raccords filetés sur les filets de la moitié du raccord union). Voir la Figure 4.

Pour toutes les installations :

- Poser la cartouche filtrante dans la cuve.
- Pour éviter une inondation et les dommages que pourrait causer l'eau, s'assurer que le joint torique logé entre la cuve et la tête du filtre est en bon état et qu'il repose bien dans la gorge lorsque l'on visse la cuve.
- Le filtre est maintenant près à être mis à l'essai. Tourner la tête du filtre (à l'aide de la clé bleue livrée avec le filtre) à droite jusqu'à la position «OFF». Lentement, ouvrir le robinet principal de l'arrivée d'eau et s'assurer qu'il n'y a pas de fuite. Tourner la tête du filtre (toujours avec la clé), de la position «OFF» à la position «FILTER». Si un des raccords ou un des joints fuit, le resserrer doucement jusqu'à ce que l'eau cesse de couler.
- Après avoir terminé l'installation, et pour chasser l'air emprisonné, ouvrir le robinet et rincer le filtre pendant au moins 10 minutes. Rincer le filtre pendant au moins 10 secondes chaque fois que l'on doit tirer de l'eau pour boire ou pour cuire, et en particulier si le robinet n'est pas utilisé tous les jours.

QUAND REMPLACER LA CARTOUCHE

La durée de la cartouche dépend du volume d'eau consommée et de la quantité de substances que contient l'eau. Normalement, la cartouche doit être remplacée tous les quatre-vingt-dix jours. Toutefois, elle devra être remplacée plus souvent si la pression d'eau au robinet chute considérablement ou si on remarque que le goût, la couleur ou le débit de l'eau filtrée changent. Certains types de bactéries inoffensives attaqueront le matériau cellulosique.

NOTA : Les cartouches contenant de la cellulose peuvent sembler se désintégrer, dégager une odeur «d'égout» ou «d'oeufs pourris», ou bien ces bactéries peuvent former un précipité noir. Si cela devait se produire, s'adresser au Service à la clientèle OMNIFILTER pour obtenir des conseils.

COMMENT REMPLACER LA CARTOUCHE

- Mettre un bac sous le filtre pour récupérer l'eau.
- Tourner la tête du filtre (avec la clé bleue livrée avec la cartouche) à droite d'environ 45 ° jusqu'à la position «OFF» (voir la Figure 5).
- Poser la clé sur les nervures de la cuve et la tourner lentement à gauche de façon à dissiper la pression et à desserrer la cuve.
- Supporter la cuve pendant que cette opération. Vider l'eau de la cuve, puis déposer et jeter l'ancienne cartouche. Essuyer l'intérieur de la cuve avec un chiffon doux pour la nettoyer et la sécher.
- Poser la cartouche neuve dans la cuve en s'assurant qu'elle repose bien par-dessus la tige centrale qui se trouve à la partie inférieure de la cuve.
- Lubrifier le joint torique de la cuve avec de la graisse à la silicone de bonne qualité ou de l'huile végétale de qualité alimentaire et s'assurer qu'il n'est pas endommagé. Si le joint torique est coupé, abrasé ou allongé, le remplacer par un neuf.
- Revisser la cuve sur le filtre. Ne la serrer qu'à la main. NE PAS LA SERRER EXAGÉRÉMENT.
- Avec la clé, tourner la tête du filtre à la position «FILTER».

NOTA : Si le joint torique de la cuve fuit après avoir serré la cuve avec la clé, NE PAS continuer de serrer. Au contraire, desserrer la cuve et s'assurer que la cartouche repose bien par-dessus le tube du centre de la tête (et qu'il ne pousse pas contre la cuve). Après avoir centré la cartouche, resserrer la cuve et s'assurer de nouveau qu'il n'y a pas de fuite.

NOTA : Pour obtenir le meilleur résultat possible, n'utiliser que des cartouches de rechange d'origine OMNIFILTER. Ne pas utiliser de cartouches de rechange OMNIFILTER annulera la garantie.

POUR ÉVITER LE FILTRE

Pour arroser la pelouse ou pour effectuer d'autres travaux ne nécessitant pas l'utilisation d'eau filtrée, il est possible d'éviter tout le système de filtration d'eau de ménage U25, série A.

- Tourner à droite d'environ 45 ° le dessus du filtre (à l'aide de la clé bleue livrée avec la cartouche) (jusqu'à la position «BY-PASS»). Se reporter à la Figure 5 sous la rubrique « Comment remplacer la cartouche ».
- Pour utiliser de nouveau le système de filtration d'eau, tourner à gauche d'environ 45 ° le dessus du filtre à l'aide de la clé bleue livrée avec la cartouche, jusqu'à la position «FILTER».

NOTAS

Es importante leer con atención y observar las instrucciones.

Use la unidad solamente bajo temperaturas de aire ambiental de 35 – 100° F (2-38° C) y temperaturas de agua de 35 – 100° F (2-38° C).

Esta instalación debe realizarse conforme a todas las normas estatales y locales correspondientes.

Do lo use con agua que pueda presentar riesgo microbiológico o cuya calidad sea desconocida, sin una desinfección adecuada antes o después del sistema.

No exponga la unidad a la luz directa del sol ni use esta unidad al aire libre.

No use cinta eléctrica calefactora en esta unidad.

No use compuestos para tuberías ("pasta lubricante"), adhesivos, ni compuestos similares con esta unidad, ya que contienen derivados del petróleo que pueden causar grietas y rajaduras en el plástico del filtro.

No use atomizadores en aerosol (insecticidas, líquidos de limpieza, etc.) cerca del filtro ya que contienen solventes orgánicos que ocasionarán grietas y rajaduras en el plástico del filtro.

Use solamente cinta de teflón sin refuerzo adhesivo para sellar las juntas.

Use solamente agua y jabón para limpiar la caja del filtro y sus componentes.

Cambie el cartucho cada 3 meses (o más seguido si nota una disminución continua en la presión del agua o un cambio en el sabor del agua). Siga el "Procedimiento para Cambiar el Cartucho" (Página 7) cuando cambie los cartuchos. Use solamente cartuchos OMNIFILTER de repuesto.

Los accesorios incluidos con esta unidad se adaptan a instalaciones con tuberías de cobre de 3/4". Si sus tuberías NO son de cobre de 3/4" (por ejemplo, si son galvanizadas), necesitará accesorios adicionales.

Instale la unidad en posición vertical con el tanque de cartucho hacia abajo antes del calentador de agua. Deje una luz de 3" debajo del tanque de manera de tener suficiente espacio para cambiar el cartucho.

NO use sopletes cerca de la unidad de plástico.

Esta unidad ha sido diseñada para uso no comercial en líneas de agua fría solamente.

Use gafas de seguridad durante la instalación.

⚠ ADVERTENCIA Riesgo de choque eléctrico. Si sus tuberías de agua se usan para poner el sistema eléctrico de su casa a tierra, instale un cable conector AWG No. 8 (8.4 mm²) (o mayor) alrededor del filtro (consulte la Figura 1). El cable conector debe estar conectado a ambos extremos de un conductor de derivación o a otro tipo de conexión que cumpla con los requerimientos de los códigos de NEC, CEC o locales. Consulte a un inspector de construcción o a un electricista certificado para obtener más información al respecto.



Figura 1

DATOS DE DESEMPEÑO

Presión de operación:25-125 psi (172-862 kPa)

Temperatura de operación:35°-100° F (2° - 38° C)

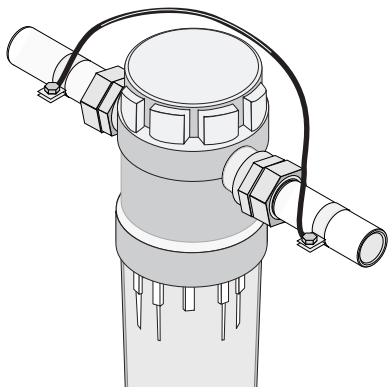
Caudal nominal:5 gpm (19 lpm)

Cartuchos de repuesto OMNI

Cartucho de filtro	Vida útil promedio del cartucho	Caudal gpm (lpm)	Caudal Nominal en Micrones	Reduce los sedimentos y las partículas de oxidación	Mejora el sabor y reduce el olor y el cloro*
TO1-SS Series A**	3 meses	5 (19)	1	X	X
RS2*	3 meses	5 (19)	10	X	
RS1*	3 meses	5 (19)	20	X	
RS3*	3 meses	5 (19)	20	X	

* Basado en pruebas internas del fabricante.

** T01-SS Series A (paquete individual) y T01-DS Series (paquete doble). T01-SS Series A está incluido con la unidad.

INSTRUCCIONES PARA LA INSTALACIÓN

Herramientas y accesorios requeridos:

Para la instalación con tuberías de cobre:

- Cortatubos (preferido) o sierra cortametales para cortar tuberías.
- Llave ajustable de 10" o llave de boca de 1-1/4" para apretar las contratuercas.

Para instalación con tuberías galvanizadas:

- 1 unión más un niple de 2"
- Cortatubos o sierra cortametales para cortar tuberías
- Llaves de tuerca para tuberías para apretar la unión y el niple.
- Roscadora de tubos (ciertas ferreterías enroscan los tubos en el momento de la compra – un método sería sacar una sección del tubo y comprar dos secciones para volver a instalar, que juntas midan 8" menos que el trozo que había sacado).
- Diluyente de pintura o solvente (NO gasolina) para limpiar las roscas nuevas.
- Cinta de teflón sin refuerzo adhesivo para sellar las juntas.

Todas las instalaciones

1. Cierre la llave principal de suministro de agua y abra el grifo del nivel más bajo de su casa para que el sistema pueda drenar.
2. Corte la plantilla (ubicada en la parte inferior de la página 8) que corresponda a la tubería de su sistema.
3. Coloque la plantilla en el tubo y corte el tubo según se ilustra en la figura 2.

NOTA: Tenga a mano una bandeja en caso que salpique agua del tubo.



Figura 2

4. **Tubo de cobre:** Vaya al Paso 5 de la "Instalación en Tubería de Cobre de 3/4"
- Tubo galvanizado:** Vaya al paso 5 de la "Instalación en Tubería Galvanizada".



Figura 3

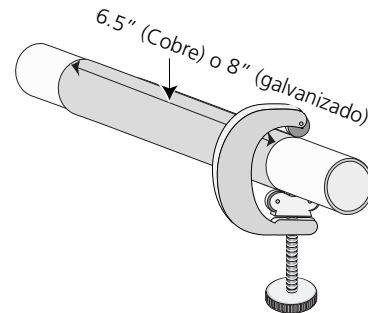

Figura 4

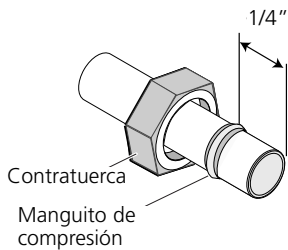

Figura 5

Instalación en Tubería de Cobre de 3/4"

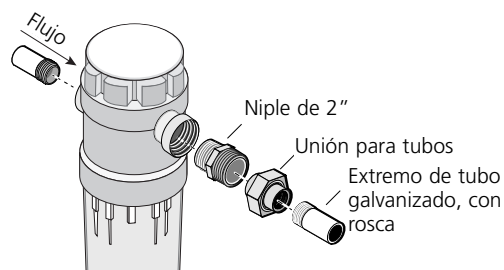
- Coloque las contratuercas en el tubo, primero el extremo pequeño. Continúe con el manguito de compresión de latón (uno en cada extremo cortado del tubo). Deslice cada manguito de compresión de latón hasta 3/4" de distancia del extremo cortado del tubo (consulte la Figura 3).
- Enrosque los accesorios de compresión de latón en las aberturas de la caja. Asegúrese de que el extremo rojo Vibra-Seal del accesorio entre en la abertura. Apriete los accesorios de compresión con la llave de tuercas de 1-1/4" hasta que queden bien ajustadas. **NO APRIETE DEMASIADO.**
- Coloque el filtro (con sus accesorios) en posición en el tubo. Asegúrese de que la abertura marcada "ADENTRO" quede del lado que esté mirando hacia el contador de agua, para que el flujo entre al filtro a través de esta abertura.
- Inserte el tubo de cobre en la entrada, y asegúrese de que éste entre en el accesorio del filtro. Apriete la contratuerca firmemente con la llave de tuercas. Sostenga el accesorio con una llave de tuercas para evitar apretarlo demasiado en la casa.
- Repita el paso 8 con el accesorio del lado del aro y la tuerca. Salte al Paso 10 : "Todas las instalaciones".

Instalación en Tubería Galvanizada:

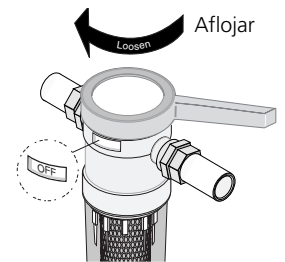
- Enrosque los extremos cortados del tubo y limpie toda traza de aceite de corte, herrumbre, compuesto para tubos endurecido, etc. de todas las roscas que se conectarán a la unidad. Limpie las roscas del tubo con diluyente de pintura o solvente (NO gasolina) y séquelas con un paño limpio; saque todas las astillas; pula y desbarbe. Use solamente cinta de teflón (sin refuerzo adhesivo) en las roscas del tubo conectadas a esta unidad.
- Aplique tres vueltas de cinta de teflón alrededor de las roscas del tubo que viene del contador de agua. Usando la abertura "ADENTRO", atornille a mano el filtro en el tubo de agua hasta que quede ajustado. Si saca el tanque, este procedimiento será más fácil. **NO APRIETE DEMASIADO.**
- Envuelva con tres vueltas de cinta de teflón cada extremo del niple de 2" y atornille un extremo en la abertura "AFUERA" del filtro. Atornille la unión en el otro extremo del niple.
- Envuelva el resto de la rosca del tubo con cinta de teflón y atornille el otro lado de la unión en el tubo hasta que quede apretado.
- Arme la unión y apriete la tuerca grande firmemente. Asegúrese de que el extremo del tubo quede alineado y que la unión esté limpia para un ajuste hermético (no coloque cinta ni compuesto en las medias roscas de la unión). Consulte la Figura 4.

Todas las instalaciones:

- Instale el cartucho del filtro en el Tanque del Cartucho.
- Para evitar inundaciones y daños causados por el agua, asegúrese de que el aro tórico entre la caja y el tanque esté en buen estado y debidamente acomodado en su ranura cuando vuelva a armar la unidad.
- Ahora el filtro está listo para la prueba. Gire la parte superior del filtro (usando la llave de tuercas azul suministrada con el filtro) en la dirección de las agujas del reloj, a la posición cerrada "OFF". Lentamente abra la llave principal de suministro de agua y verifique que no hayan fugas. Gire la parte superior del filtro (nuevamente usando la llave de tuercas) de la posición cerrada "OFF" a la posición de filtro "FILTER". Si observó que algún accesorio o junta tenía fugas, apriételes lentamente hasta que dejen de gotear.
- Abra el grifo y deje correr el agua por el filtro por lo menos durante 10 minutos luego de la instalación para eliminar el aire que hubiera quedado. Deje correr el agua por la unidad por lo menos durante 10 segundos cada vez que use el agua para beber o cocinar, especialmente si no usa la llave de agua a diario.

CUANDO CAMBIAR EL CARTUCHO

La vida del cartucho depende del volumen de agua que se usa y de las sustancias en el agua. Generalmente, el cartucho se debe cambiar cada noventa días o menos. Cámbielo antes si la presión del agua en el grifo comienza a decaer marcadamente o si observa cambios en el sabor, color o en el flujo del agua filtrada.

AVISO: Ciertos tipos de bacteria inofensivas atacarán el material de celulosa. Los cartuchos que contienen celulosa pueden dar la apariencia de que se están desintegrando, produciendo un olor de "cañería" o de "huevos podridos", o formando un precipitado negro debido a la bacteria. Si sucede eso, consulte al Servicio al Cliente de OMNIFILTER para que le aconsejen al respecto.

PROCEDIMIENTO PARA CAMBIAR EL CARTUCHO

- Coloque una bandeja debajo de la unidad para recoger el agua que se salpique.
- Gire la parte superior del filtro (usando la llave de tuercas azul suministrada con el cartucho) en la dirección de las agujas del reloj, unos 45° a la posición cerrada "OFF" (consulte la Figura 5).
- Adapte la llave de tuercas a las varillas del tanque y, lentamente, gírela en dirección de las agujas del reloj, hacia la izquierda, para liberar la presión y aflojar el tanque.
- Sostenga el tanque a medida que los destornilla. Vierta el agua fuera del tanque, saque el cartucho viejo y descártelo. Limpie el interior del tanque y séquelo con un paño suave.
- Introduzca un nuevo cartucho en el tanque, asegurándose de que se acomode bien sobre el poste central en el fondo del tanque.
- Lubrique el aro tórico del tanque con una grasa de silicona de buena calidad o con un aceite vegetal para consumo humano y verifique que no esté averiado. Si presenta cortes, abrasiones o si está estirado, cámbielo por uno nuevo.
- Atornille el tanque del filtro nuevamente en la caja del filtro. Apriete el tanque a mano. **NO APRIETE DEMASIADO.**
- Gire la parte superior del filtro a la posición de filtro "FILTER" con la llave del filtro.

AVISO: Si el aro tórico del filtro tiene fugas después de haber apretado el tanque con la llave de tuercas, **NO** apriete más. Al contrario, aflójelo para asegurarse de que el cartucho esté acomodado sobre el tubo central en el cabezal (y no esté empujándolo). Después de centrar el cartucho, vuelva a apretar el tanque y verifique nuevamente si hay fugas.

- Abra el grifo por lo menos durante 10 minutos para que salgan las acumulaciones de aire, finos, etc.

AVISO: Use solamente cartuchos de repuesto genuinos OMNIFILTER para obtener mejores resultados. Si no se usan filtros de repuesto OMNIFILTER, la garantía quedará anulada.

PARA DESVIAR EL FILTRO

Cuando esté regando el césped o esté trabajando en algún otro proyecto que no requiera agua filtrada, puede desviar el Sistema Completo de Filtro de Agua para el Hogar U25 Series A.

- Gire la parte superior del filtro (usando la llave de tuercas azul suministrada con el cartucho) en dirección de las agujas del reloj, unos 45°, a la posición "BY-PASS" Consulte la figura 5 de la Sección: "Procedimiento para cambiar el Cartucho"
- Para seguir utilizando el Sistema de Filtro, gire la parte superior del filtro (usando la llave de tuercas azul suministrada con el cartucho) en dirección contraria de las agujas del reloj, unos 45° a la posición "FILTER".

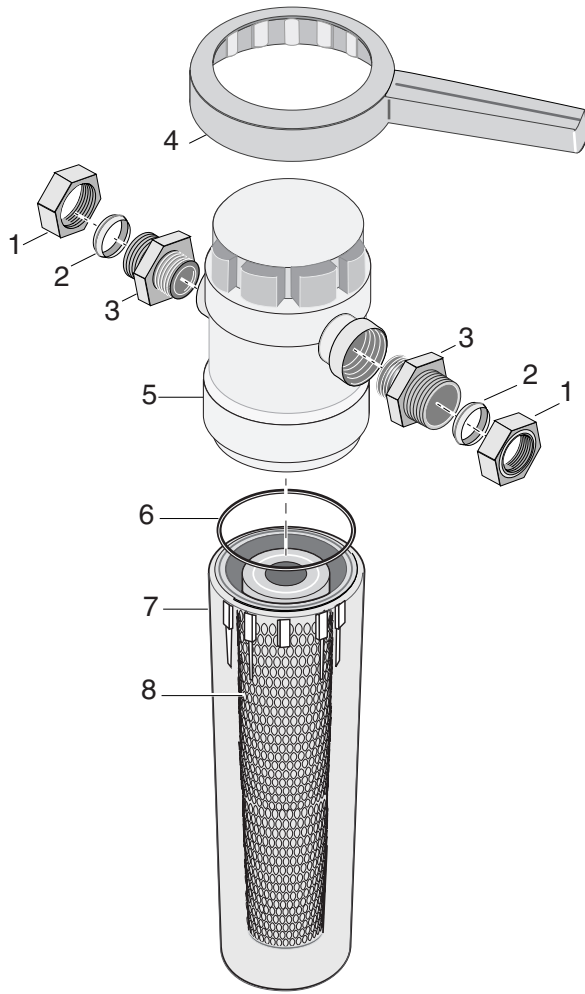

ASSEMBLY PARTS

Key No.	Part Description	Qty.
1	3/4" Compression Nuts	2
2	3/4" Compression Sleeves	2
3	3/4"-3/4" Compression Fittings	2
4	Multi-Purpose Wrench	1
5	Head Assembly	1
6	Tank O-Ring	1
7	Cartridge Tank	1
8	Filter Cartridge	1

PIÈCES POUR LE MONTAGE

Réf.	Désignation des pièces	Qté
1	Écrous à compression de 3/4 de po	2
2	Bagues à compression de 3/4 de po	2
3	Raccords à compression de 3/4 de po-3/4 de po	2
4	Clé	1
5	Tête	1
6	Joint torique de la cuve	1
7	Cuve de la cartouche	1
8	Cartouche filtrante	1

PIEZAS PARA ENSAMBLAJE

Clave No.	Descripción de la pieza	Cant.
1	Tuercas de compresión de 3/4"	2
2	Camisas de compresión de 3/4"	2
3	Accesorios de compresión de 3/4" - 3/4"	2
4	Llave de tuercas para uso general	1
5	Ensamblaje del cabezal	1
6	Aro tórico del tanque	1
7	Tanque de cartucho	1
8	Cartucho de filtro	1



System Tested and Certified by NSF International against ANSI/NSF Standard 42 for Nominal Particulate Reduction, Class I.



Le système a été mis à l'essai et homologué par la NSF International par rapport à la norme 42 de l'ANSI/NSF en ce qui concerne la réduction nominale de matières particulaires, classe I.



Sistema probado y certificado por NSF International conforme a la norma 42 ANSI/NSF para Reducción Nominal de Partículas, Clase I.

6.5" TEMPLATE for Copper and PVC (Plastic Pipe) Installation
 GABARIT DE 6,5 po pour l'installation sur des tuyaux en cuivre et en PVC (plastique)
 PLANTILLA de 6.5" para instalación de cobre y PVC (tuberías de plástico)

8" TEMPLATE for Galvanized Pipe Installation
 GABARIT DE 8 po pour l'installation sur des tuyaux galvanisés
 PLANTILLA DE 8" para instalación de tuberías galvanizadas